

VPRO500



ENGLISH



VISIT US
us.tectectec.com



CALL US
[833] 383-2669



EMAIL US
us@tectectec.com

FOLLOW US



instagram.com/tectectecusa



facebook.com/tectectecusa



twitter.com/tectectecusa

**JUST OKAY IS NOT ACCEPTABLE
WE WANT YOU TO BE HAPPY**



LOVE IT OR YOUR MONEY BACK!

WE PROUDLY STAND BEHIND OUR PRODUCTS



**HIGH-CLASS
CUSTOMER SUPPORT
[833] 383-2669**

THANK YOU

You have made a great choice with **TecTecTec!** We truly care that you are happy with your purchase. Please read this manual before use to learn how to operate and care for your rangefinder.

If you have any questions or any issues at all, email or call us, we will work with you until you're happy!

Be sure to include your **Order ID Number** in the subject line of your email to us:

us@tectectec.com

Write your Order ID Number above for reference.

REGISTER NOW!
us.tectectec.com/warranty



WARRANTY

Please be sure to register the **2-Year Limited Warranty** for your **TecTecTec ! VPRO500 Rangefinder** immediately!

Visit us.tectectec.com/warranty to validate and subscribe to this already included free service. We recommend that you do it now, so that you don't miss out in case you need it.

-
- **30 DAY MONEY BACK GUARANTEE**
 - **2-YEAR LIMITED WARRANTY**
(ONLINE REGISTRATION REQUIRED)
 - **EXCLUSIVE DISCOUNTS**

WHAT'S IN THE BOX

1x Rangefinder 1x Pouch
1x CR2-3V Battery 1x Wrist Strap
1x Microfiber Cloth 1x Manual

FEATURES

- Tournament legal
- Accurate within +/- 1 yard or meter
- Fast and easy to use
- Transmits laser up to 10 seconds
- Compact and lightweight
- Ergonomic design
- Automatic shut-off
- Invisible laser
- Adjustable diopter (eyepiece)

SPECS

Objective Lens	24mm
Magnification	6x
Field of View	7°
Exit Pupil Diameter	3.8mm
Diopter Adjust Range	±4
Working Temperature	-20 to 50° C
Accuracy	±1 m (Y) ±0.2%
Battery Type	CR2-3V
Low Battery Indicator	
Flag-Lock	Yes
Weight	185g
Dimensions	104x72x41mm

LET'S GET STARTED

MODE BUTTON

Press briefly to change modes from Normal/Scan to Pin Seeker. Press and hold for 3 seconds to change the unit of measurement.

POWER BUTTON

One button operation point. Automatic shut-off after 30 seconds unattended.

EYEPIECE

Rotate left or right to adjust the diopter until the view is in focus.

BATTERY COVER

Slide down to open. Insert a CR2-3V lithium battery firmly.

WRIST STRAP SLOT

To attach the wrist strap, loop it through the slot located on the bottom.

TARGET SEEKER

Advanced laser technology zeros in on the flag.



TURNING THE POWER ON

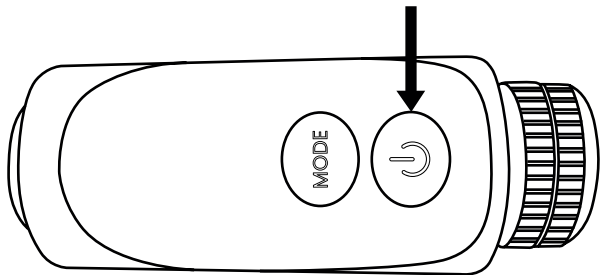

TURN ON

1. Press the **Power Button**  to turn the rangefinder on.

TURN OFF

2. The rangefinder will automatically turn off after 30 seconds if left unattended.

UNIT OF MEASUREMENT

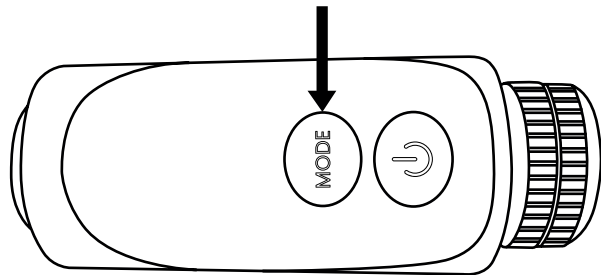

1. Press and hold the **Mode Button**  down for 3 seconds to alternate between meters and yards.
- * Pressing the **Mode Button** briefly will change the "Mode" for multiple readings: **NORMAL/SCAN > PIN SEEKER**

INSERTING THE BATTERY

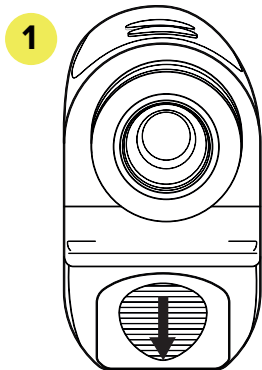

1. Placing your thumb over the grooves on the battery cover and push down to remove it completely.
2. Pull the ribbon out to ensure it is under the battery to allow for easy battery removal. Insert the CR2-3V Lithium battery on top of the ribbon with the negative end facing the spring inside of the battery compartment.

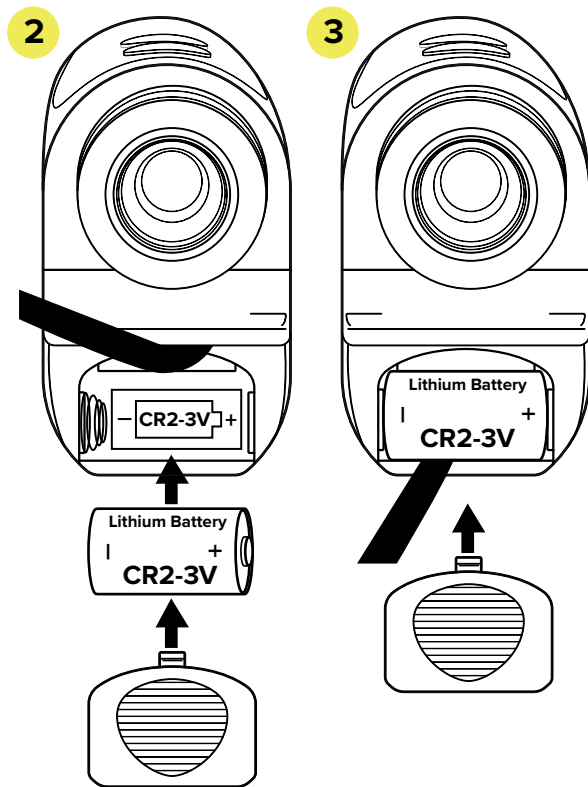

3. Replace the battery cover by sliding it back up over the battery compartment.

ATTACHING THE STRAP

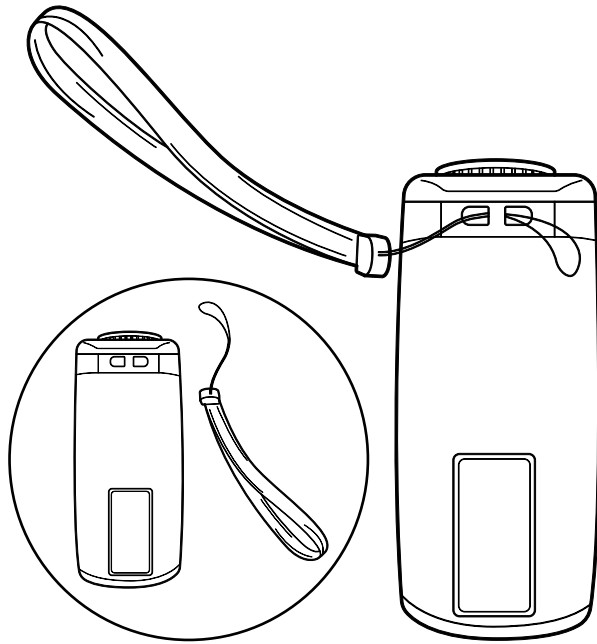

1. Loop the wrist strap through the slot located near the battery compartment.

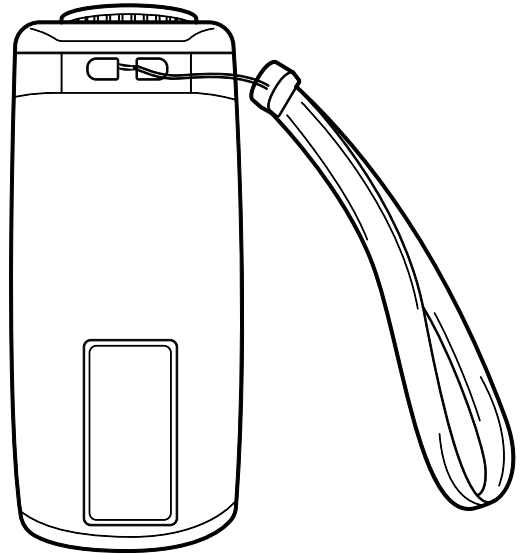

2. Pull the large end of the wrist strap through the small end to form a knot.
3. The wrist strap can be worn around your wrist to prevent the risk of the rangefinder accidentally falling out of your hands and becoming damaged/broken.

HOLDING THE RANGEFINDER

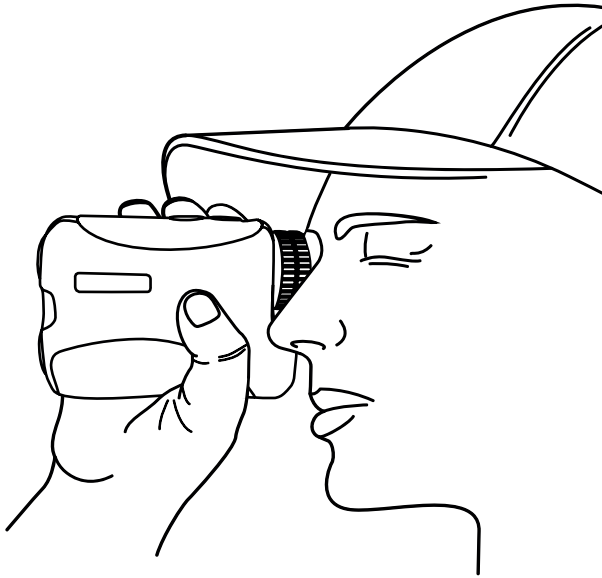

1. Look through the rubber eyepiece.
2. Both buttons should be facing the sky (up) as you use the rangefinder.

ADJUSTING THE EYEPIECE

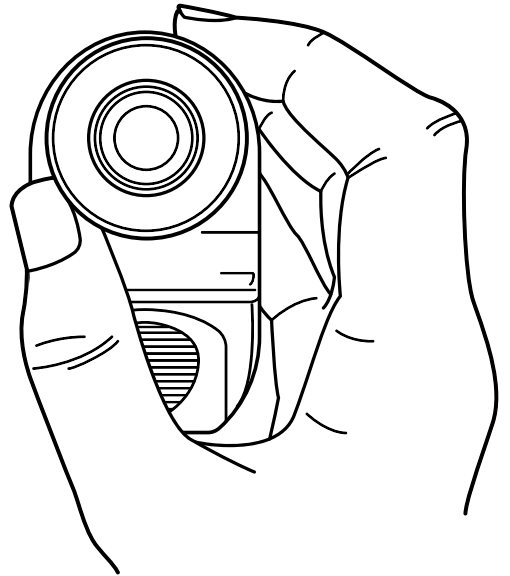

1. Look through the rubber eyepiece.
2. Turn the eyepiece/diopter to the left or right until the image is clear.

VIEWING THE LCD DISPLAY

The **TecTecTec ! VPR0500 Rangefinder** uses eye-safe beams to measure the distance to objects up to 540 yards away, by measuring the time it takes for the laser pulse to reflect off of the target and return.

In addition to golfing, the rangefinder can be used for hunting, and surveying equipment for architectural and outdoor projects. Weather conditions, along with the size, shape, surface, and color of the target can affect performance. Holding the rangefinder steady is essential to getting an accurate reading.

Press the power button to turn on the rangefinder and look through the eyepiece to verify the LCD screen is on. To bring the magnified view into focus, look through the eyepiece and adjust the diopter by turning the eyepiece to the left or right.

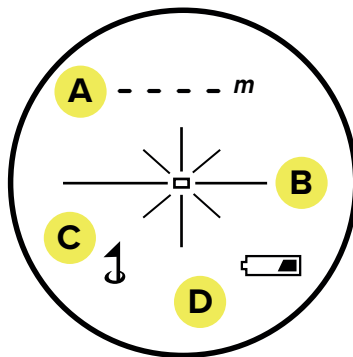

- A) Distance (Meters/Yards)
- B) Aiming Crosshairs
- C) Pin Seeker Mode Indicator
- D) Low battery Indicator

ACTIVATED LASER

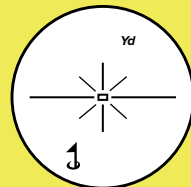

DISTANCE BEING MEASURED

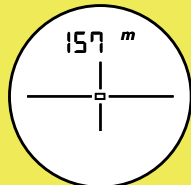

NORMAL/SCAN MODE

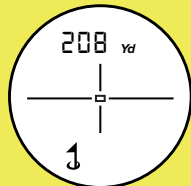

PIN SEEKER MODE

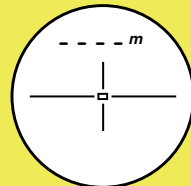

MEASUREMENT ERROR

NORMAL MODE

"Normal Mode" will allow you to find the exact distance quickly. Use Normal Mode when you are measuring the distance to an area or a flag that is clearly defined with a simple background. Golfers tell us that they prefer Normal Mode for targets within 150 yards.

1 Aim the object whose distance you want to calculate.

2 Press the **Power Button**  once briefly while aiming at a target, such as a bunker. The display screen will show the distance. After taking a measurement, press "Power" again to find the distance to a new target.



NOTE 1 NORMAL MODE and SCAN MODE will not show the FLAG ICON (which is the PIN SEEKER MODE indicator) in the lower left corner of the display.

SCAN MODE

Use "Scan Mode" while in "Normal Mode" just by holding down the Power Button when determining the distance to hazards and when you want to have a comprehensive understanding of multiple distances on the course. Use Scan Mode when it's windy and for targets surrounded by background objects.

1 Hold the **Power Button**  for 8 seconds. At the same time, sweep the rangefinder from object to object.

2 The display screen will show continuous distance measurement. Press the **Power Button**  to find the distance to a new target.

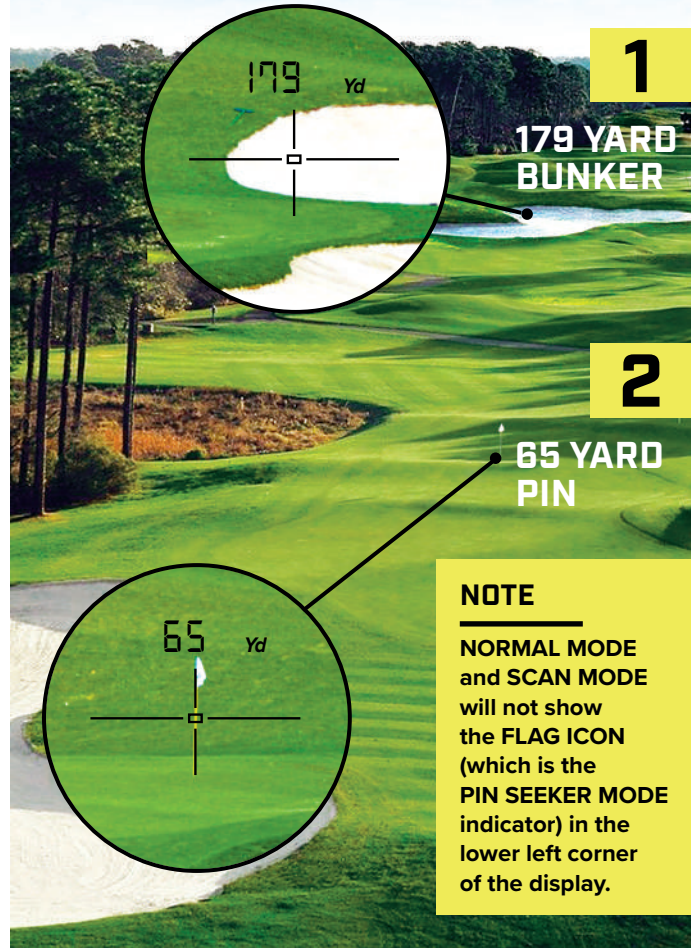

1

179 YARD
BUNKER

2

65 YARD
PIN

NOTE

NORMAL MODE and SCAN MODE will not show the FLAG ICON (which is the PIN SEEKER MODE indicator) in the lower left corner of the display.

PIN SEEKER MODE

Use "Pin Seeker Mode" (to find the closest vertical object) the distance to a flagstick on a green with woods in the background; as well as when measuring overlapping targets. Its also good to use on a windy day. The locking function allows you to confidently take your shot.

1 Press the **Mode Button**  briefly to see a flag icon on the display which indicates that you are in **Pin Seeker Mode**.

2 Target an object behind the flag. Press and hold the **Power Button**  while slowly sweeping over the flag.

The rangefinder will lock onto the nearest target (the flag) and display the distance.

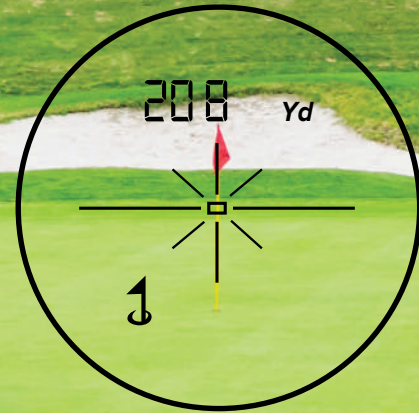

NOTE 1 It is important not to pan too far because the rangefinder may "lock" onto an object in the closest distance that is not your intended target.

MAINTENANCE

1 Remove dust or dirt on the lens surface using a soft, oil free brush before storing the rangefinder back in the carrying case.

2 Remove smudges or fingerprints by gently rubbing with a soft glass cleaning cloth or a high-quality, oil-free tissue.

3 Use lens cleaners designed for use with photographic equipment or isopropyl alcohol to wipe the lenses. Always apply cleaning fluid to the cleaning cloth first. **DO NOT** pour any liquids onto the lens.

4 If water vapor enters the unit place it in direct sunlight for two to three hours. **DO NOT** turn on.

5 When storing the rangefinder for periods longer than 30 days, remove the battery first to avoid corrosion.

6 Always store the rangefinder at room temperature or a controlled temperature in a dry place with low humidity. Never keep it in a very hot or very cold place, such as inside a car.

TROUBLESHOOTING

NO DISPLAY

1. Reinsert the battery.
 2. Check the polarity (+/-) of the battery.
 3. Clean the battery contacts.
 4. Make sure the battery is not drained.
 5. Be sure battery contacts are straight and that nothing is blocking them.
 6. Press the power button firmly.
 7. Try another battery.
-

FADING DISPLAY

1. Be sure that the rangefinder and its case are completely dry.
2. Place it under direct sunlight for 3-4 hours.

CANNOT MEASURE

1. Be sure the device is powered on.
2. Be sure that nothing is blocking the lenses.
3. Make sure you are not trying to measure beyond the maximum measuring distance.
4. The target must be further away than 15 meters/16 yards.
5. Press the **Power Button** briefly in **Normal Mode**.

DO NOT TAKE MEASUREMENTS WHILE AIMING THROUGH GLASS SUCH AS WINDOWS, OR GOLF CART WINDSHIELDS, ETC.

SAFETY

TO AVOID INJURY,
FOLLOW THESE
GUIDELINES

VPRO500
GOLF LASER
RANGEFINDER



- 1. KEEP AWAY**
from children
- 2. DO NOT**
power on the
rangefinder while
looking into the
objective lens or the
light-receiving aperture
- 3. DO NOT**
aim at the eyes
of people, animals,
or at the sun
- 4. DO NOT**
operate with any
additional optical
elements
- 5. DO NOT**
disassemble, doing
so will also void
the warranty
- 6. DO NOT**
submerge or expose
to water or liquids,
this rangefinder
is not waterproof
- 7. DO NOT**
place on any unstable
surface in case it falls

VPRO500



FRANÇAIS



VISITEZ-NOUS
fr.tectectec.com



ECRIVEZ-NOUS
cs@tectectec.com

SUIVEZ-NOUS



[instagram.com/tectectec_official](https://www.instagram.com/tectectec_official)



[facebook.com/tectectecfr](https://www.facebook.com/tectectecfr)

**JUSTE « CORRECT »
N'EST PAS ACCEPTABLE
NOUS SOUHAITONS
VOTRE SATISFACTION**



TecTecTec!

SATISFAIT OU REMBOURSÉ !

**NOUS SOMMES FIERS DE LA
QUALITÉ DE NOS PRODUITS**



**SUPPORT CLIENT EN FRANÇAIS
24/7**

cs@tectectec.com

MERCI

Vous venez de faire un excellent choix puisque chez **TectTecTec** ! nous nous assurons de votre pleine satisfaction à la suite de votre achat.

Nous vous invitons à lire ce manuel d'utilisation afin de pouvoir utiliser pleinement votre télémètre.

Si vous avez des questions ou rencontrez des problèmes avec votre matériel, envoyez-nous un courriel et nous mettrons notre service technique à vos côtés jusqu'à ce que vous soyez satisfait !

N'oubliez pas d'inclure votre **numéro de commande** dans l'objet de votre courriel :

cs@tectectec.com

Écrivez votre numéro de commande ci-dessus pour référence.

ENREGISTREZ-VOUS!
tectectec.com/garantie



GARANTIE

Nous vous invitons à vous enregistrer immédiatement pour activer votre **garantie de 2 ans** pour votre télémètre **VPR0500 TecTecTec !**

Visitez notre site dans la section **Garantie** se situant en bas de notre page d'accueil afin d'accéder au formulaire de validation de votre garantie de 2 ans:

tectectec.com/garantie

-
- **SATISFAIT OU REMBOURSÉ
PENDANT 30 JOURS**
 - **GARANTIE DE 2 ANS
(ENREGISTREMENT EN LIGNE)**
 - **RÉDUCTIONS EXCLUSIVES**

CONTENU DE LA BOÎTE

- 1x Télémètre VPRO500
- 1x Pile CR2-3V Li-ion
- 1x Lingette microfibre
- 1x Housse de transport
- 1x Dragonne
- 1x Notice d'utilisation

CARACTÉRISTIQUES

- Conformité au règlement des tournois
- Précision de +/- 1 mètre
- Rapide et facile à utiliser
- Laser invisible à transmission continue de 10 secondes
- Volume compact
- Léger
- Conception ergonomique
- Mise hors tension automatique
- Réglage dioptrique sur l'oculaire

SPECIFICATIONS

Objectif	24mm
Grossissement	x6
Champ de vision	7°
Pupille de sortie	Ø3,8mm
Plage de réglage dioptrique	±4
Température de fonctionnement	-20°C à +50°C
Précision	±1 m ±0,2%
Alimentation	Pile CR2-3V
Indicateur de batterie faible	
Détection drapeau	Oui
Poids	185g
Dimensions	104x72x41mm

DÉMARRER AVEC LE VPRO500

MESUREZ EN TOUTE CONFIANCE MAÎTRISEZ VOTRE JEU

BOUTON DE SÉLECTION DU MODE

Appuyer sur le bouton mode pour passer du mode Normal/Scanneur à Recherche drapeau. Maintenez le bouton mode enfoncé pendant 3 secondes pour alterner entre yards (y) et mètres (m).

BOUTON DE MISE EN MARCHÉ

Une pression pour la mise en marche. Mise hors tension après 30 secondes d'inutilisation.

OCULAIRE

Tournez à gauche ou à droite pour ajuster la dioptrie jusqu'à ce que la vision soit claire et nette.

CACHE BATTERIE

Faites glisser le cache vers le bas afin d'accéder au compartiment de la pile. Insérer la pile au Lithium CR2-3V en respectant la polarité puis replacer le cache batterie.

CHERCHEUR DE CIBLE

Technologie laser avancée, permettant la détection du drapeau.

ATTACHE DRAGONNE

Une attache moulée en partie basse du télémètre permet de fixer la dragonne.

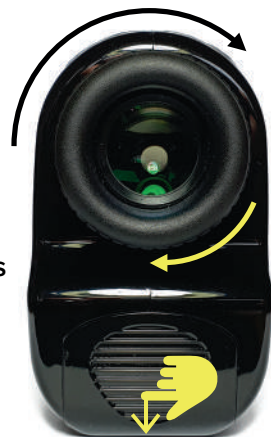

MISE SOUS TENSION

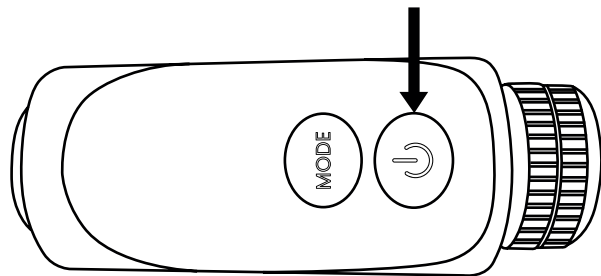

ALLUMER

1. Appuyez sur le bouton de **MISE EN MARCHÉ** pour mettre le télémètre sous tension. 

ÉTEINDRE

2. Le télémètre se mettra automatiquement hors tension après 30 secondes d'inutilisation.

UNITÉ DE MESURE

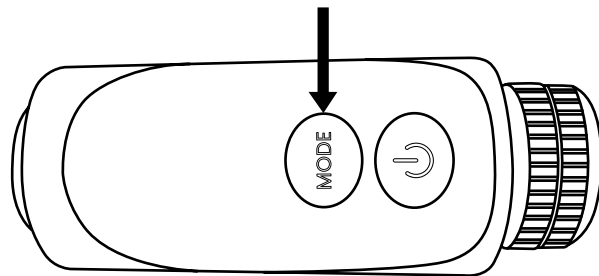

1. Appuyez et maintenez le bouton **MODE** pendant 3 secondes pour alterner entre Mètres (m) et Yards (y). 

- * Chaque appui bref sur le bouton **MODE** permet de changer le mode de lecture : **NORMAL/SCANNEUR > CHERCHE DRAPEAU**

INSERTION DE LA BATTERIE

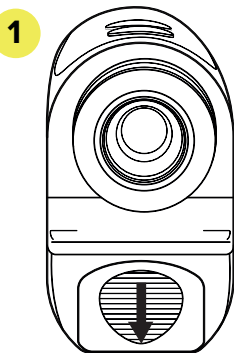

1. Placer le pouce sur les rainures du couvercle puis pousser vers le bas pour accéder au compartiment de la pile.
2. Positionnez le ruban afin qu'il soit situé sous la pile pour permettre une extraction facile lors d'un prochain remplacement. Insérez la pile au lithium CR2-3V par-dessus le ruban en orientant le pôle négatif face au ressort se situant à l'intérieur du compartiment.

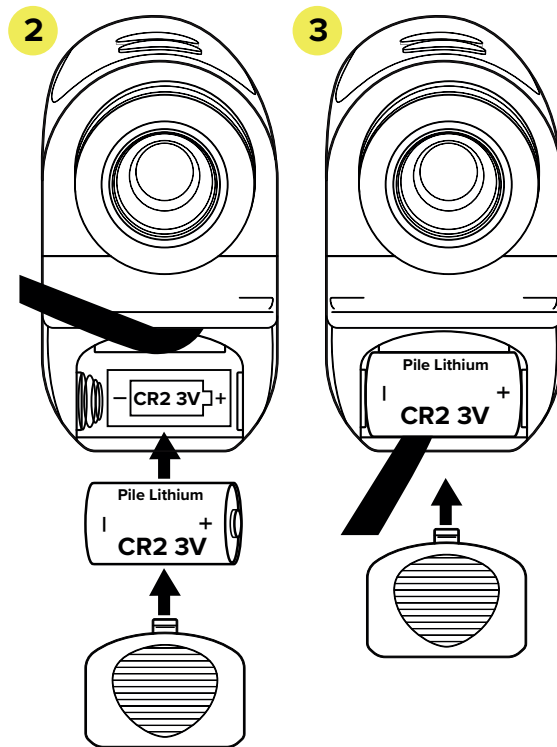

3. Remplacez le couvercle de la batterie en le faisant glisser vers le haut dans les rainures du compartiment de la pile.

ATTACHER LA DRAGONNE

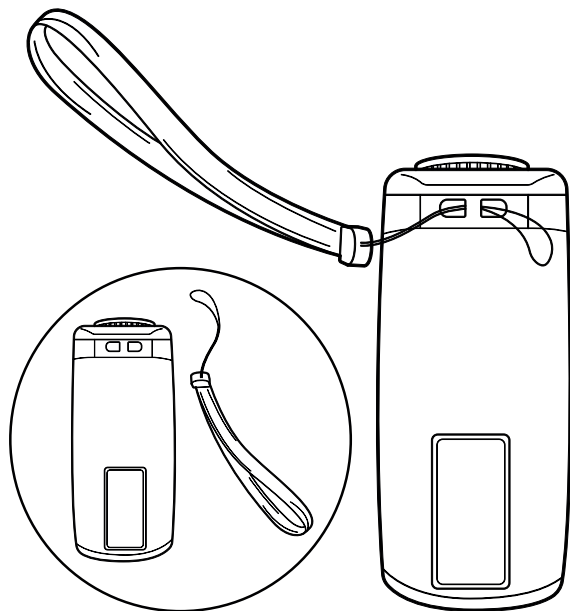

1. Faites passer la dragonne dans l'attache située sous le télémètre au voisinage du compartiment de la pile.

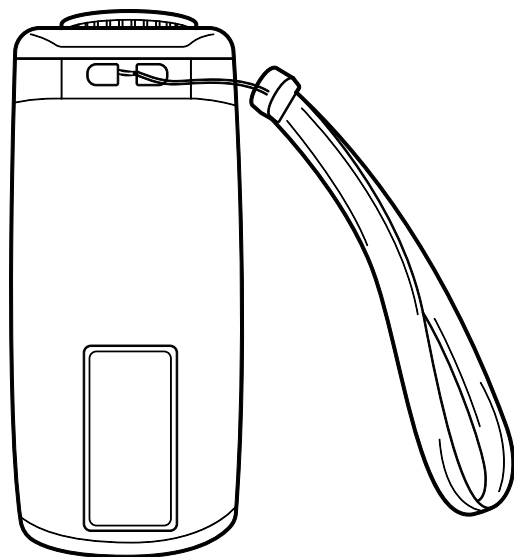

2. Tirez la grande extrémité de la dragonne à travers la petite extrémité pour former un noeud.
3. La dragonne peut être portée autour du poignet afin d'éviter les chutes accidentelles du télémètre.

TENIR LE TÉLÉMÈTRE

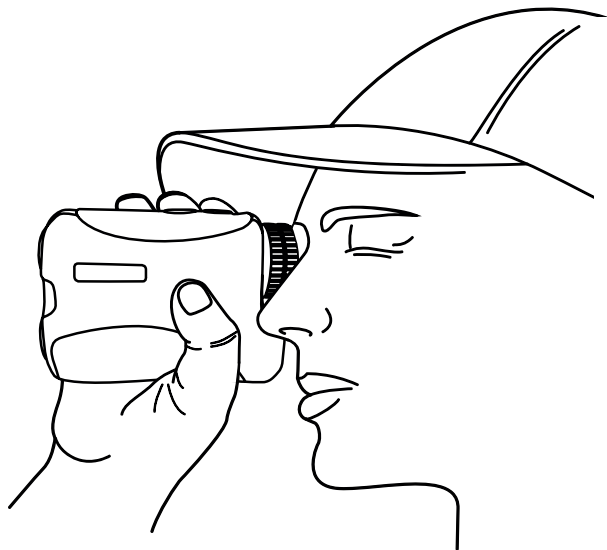

1. Regardez à travers l'oculaire en caoutchouc.
2. Les deux boutons doivent être orientés vers le ciel (vers le haut) lorsque vous utilisez le télémètre.

RÉGLAGE DE L'OCULAIRE

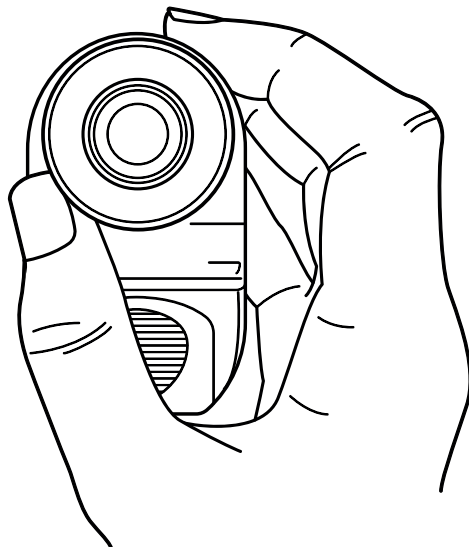

1. Regardez à travers l'oculaire en caoutchouc.
2. Tournez l'oculaire à gauche ou à droite pour ajuster la dioptrie jusqu'à ce que la vision soit claire et nette.

AFFICHAGE DE L'ÉCRAN LCD

Le télémètre **VPR0500 TecTecTec** ! utilise un faisceau laser pour mesurer la distance aux objets jusqu'à 540 mètres en utilisant le temps qu'il faut au faisceau pour que l'impulsion laser se reflète sur la cible puis revienne.

En parallèle du golf, le télémètre peut être utilisé pour la chasse et pour la surveillance de chantiers sur des projets architecturaux et extérieurs. Les conditions météorologiques, la taille, la forme, le type de surface ainsi que la couleur de la cible peuvent affecter les performances. Le maintien stable du télémètre est essentiel pour obtenir une lecture précise.

Appuyez sur le bouton d'allumage pour allumer le télémètre et regardez à travers l'oculaire pour vérifier que l'écran LCD est allumé. Pour mettre au point la vue agrandie, regardez à travers l'oculaire et ajustez la dioptrie en tournant l'oculaire vers la gauche ou la droite.

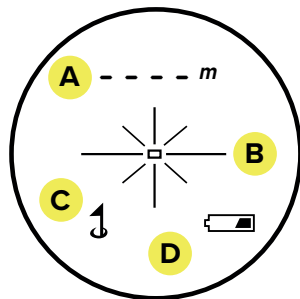

- A) Distance (mètres/yards)
- B) Réticule de visée
- C) Indicateur de sélection du mode de scannage
- D) Indicateur de niveau d'énergie restante dans la pile

LASER ACTIVÉ

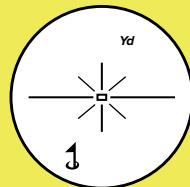

MESURE DE DISTANCE

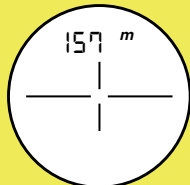

SCANNAGE NORMAL

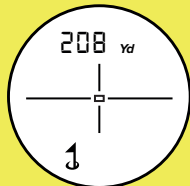

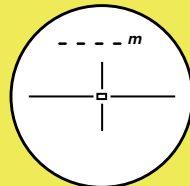

CHERCHE DRAPEAU



ERREUR DE MESURE

MODE NORMAL

Le "MODE NORMAL" vous permettra de trouver rapidement la distance exacte. Utilisez le mode normal lorsque vous mesurez la distance d'une zone ou d'un drapeau qui est clairement défini et disposant d'un arrière-plan peu chargé. Les golfeurs préféreront le **MODE NORMAL** pour la plupart des cibles à moins de 150 mètres.

- 1 Visez l'objet dont vous souhaitez obtenir la distance.
- 2 Appuyez brièvement sur le bouton d'alimentation  tout en visant une cible comme un bunker. L'écran d'affichage indiquera la distance. Après avoir réalisé une première mesure, appuyez à nouveau sur le bouton d'alimentation  pour obtenir la distance d'une nouvelle cible.

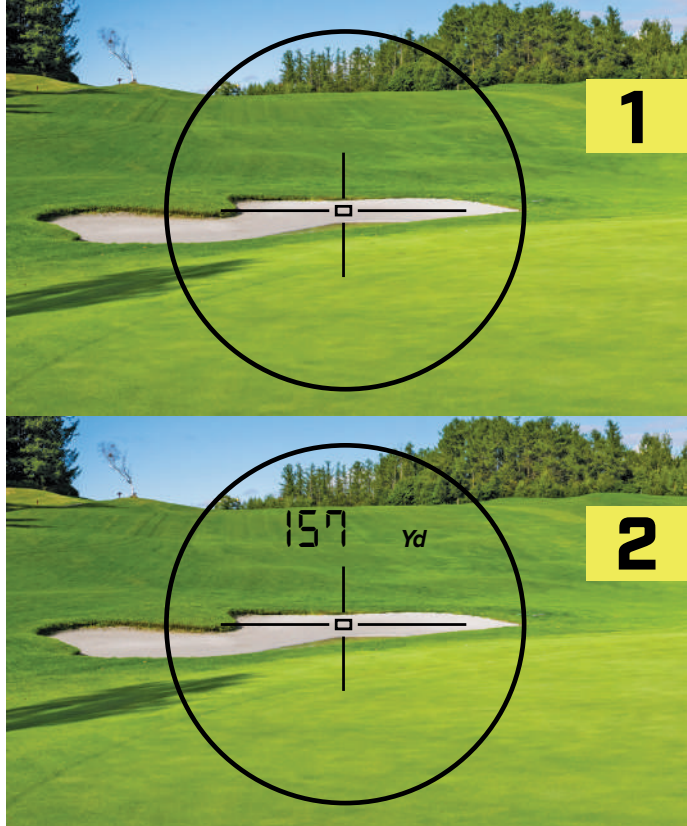

1

2

REMARQUE 1 Le **MODE NORMAL** et Le **MODE SCANNEUR** n'affichent pas l'**ICÔNE DU DRAPEAU** (qui indique l'activation du mode **CHERCHE DRAPEAU**) dans le coin inférieur gauche de l'écran.

MODE SCANNEUR

Utilisez le "MODE SCANNEUR" pour déterminer la distance par rapport à plusieurs dangers et également quand vous voulez avoir une vision globale de plusieurs distances sur votre parcours. Utilisez le MODE SCANNEUR lorsqu'il y a du vent et pour les cibles dont l'arrière-plan est chargé de différentes cibles.

1 Maintenez le bouton Power  enfoncé pendant 8 secondes. Pendant, l'appui sur le bouton vise les cibles sur le terrain pour mesurer leurs distances.

2 L'écran indiquera les distances mesurées en continu. Appuyez une fois sur le bouton Power  pour mesurer la distance d'une nouvelle cible en mode normal.

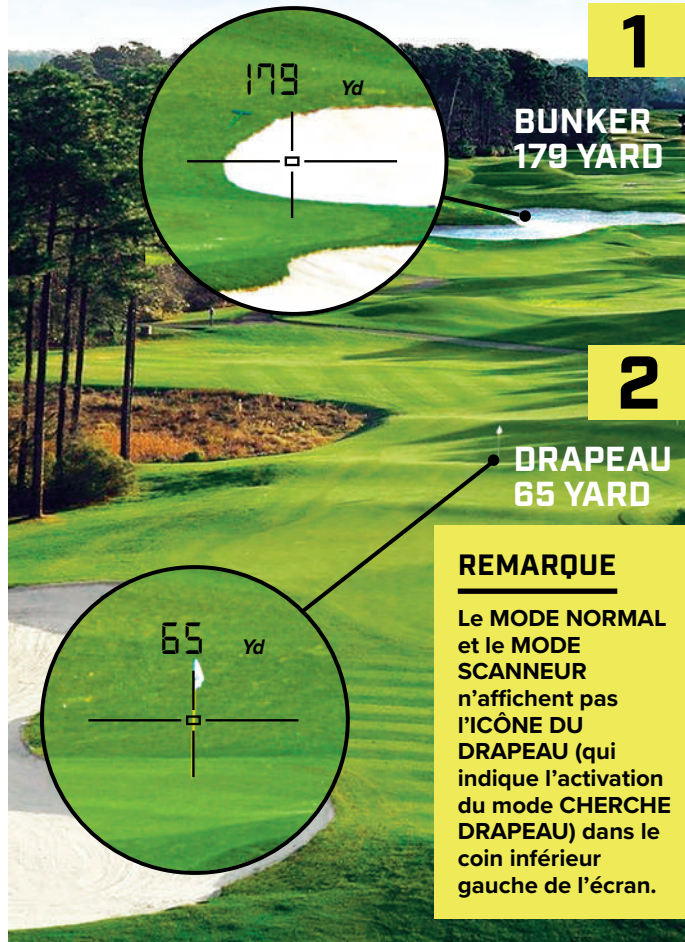

MODE CHERCHE DRAPEAU

Utilisez le **MODE CHERCHE DRAPEAU** pour trouver l'objet vertical le plus proche et ainsi trouver la distance jusqu'au drapeau sur un Green présentant des bois en arrière-plan mais également lorsque plusieurs cibles se chevauchent. Ce mode peut également être utilisé lorsqu'il y a du vent. La fonction de verrouillage vous permet de confirmer une prise de mesure correcte jusqu'à la cible verticale visée ou le drapeau.

1 Appuyez brièvement sur le bouton mode  pour voir l'icône du drapeau s'afficher dans la partie inférieure gauche de l'écran qui indique l'activation du **MODE CHERCHE DRAPEAU**.

2 Pressez  8 secondes en oscillant horizontalement autour du drapeau.

Le télémètre verrouille la cible la plus proche (le drapeau) et affiche la distance.

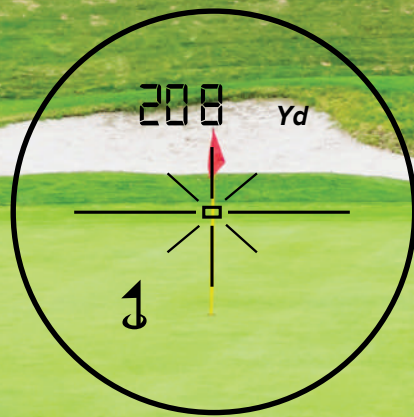

REMARQUE I Il est important ne pas trop balayer en panoramique car le télémètre pourrait « se verrouiller » sur un objet dont la distance est plus proche ce qui n'est pas l'objectif du **MODE CHERCHE DRAPEAU**.

MAINTENANCE

- 1** Retirez la poussière ou la saleté de la surface de l'objectif à l'aide d'une brosse douce et sans huile avant de ranger le télémètre dans sa housse de transport.
- 2** Supprimez les taches et les empreintes digitales en frottant doucement avec la lingette de nettoyage en microfibre ou avec un chiffon de nettoyage de haute qualité non imprégné d'huile.
- 3** Utilisez un nettoyant spécialement conçu pour une utilisation sur les lentilles optiques des objectifs d'appareils photo ou de l'alcool isopropylique pour le nettoyage des lentilles. Appliquez toujours le liquide de nettoyage sur le chiffon en premier lieu et **NE PAS** verser de liquide directement sur l'objectif.
- 4** Si de la vapeur d'eau pénètre dans le télémètre. Placez les lentilles face au soleil pendant deux à trois heures sinon le temps que la condensation à l'intérieur de la lentille disparaisse. **NE PAS** allumer le télémètre tant que la vapeur d'eau ait complètement disparue après séchage.
- 5** Lors de périodes de stockage du télémètre supérieures à 30 jours retirez la batterie afin d'éviter la corrosion et l'autodécharge de la pile.
- 6** Pensez à toujours ranger le télémètre à une température positive et si possible contrôlée. Ne jamais l'exposer à de fortes chaleurs, derrière une vitre de voiture ou à des températures négatives.

DÉPANNAGE

PAS D’AFFICHAGE

1. Réinsérez la batterie.
2. Vérifiez la polarité (+/-) de la batterie.
3. Nettoyez les contacts de la batterie.
4. Assurez-vous que la batterie n’est pas déchargée.
5. Assurez-vous que les contacts du télémètre soient en bon état et que rien ne gêne le contact avec la pile CR2-3V.
6. Appuyez fermement sur le bouton d’alimentation.
7. Essayez une autre batterie.

DÉCOLORATION DE L’AFFICHAGE

1. Assurez-vous que le télémètre et son boîtier sont complètement secs.
2. Placez-le sous la lumière directe du soleil pendant 3 à 4 heures.

NE PEUT PAS MESURER

1. Assurez-vous que l’appareil est sous tension.
2. Assurez-vous que rien n’obstrue les lentilles sur la face avant.
3. Assurez-vous que vous n’essayez pas de mesurer au-delà de la limite maximale de mesure.
4. La cible doit être éloignée d’au minimum 15 mètres (16 yards).
5. Appuyez brièvement sur le bouton d’alimentation. Pendant que vous êtes en mode normal.

**NE PRENEZ PAS DE MESURES
TOUT EN VISANT À TRAVERS
LE VERRE COMME PAR EXEMPLE
DES FENÊTRES OU PARE-BRISE
DE VOITURETTE DE GOLF, ETC.**

SÉCURITÉ

POUR ÉVITER LES
BLESSURES,
SUIVEZ CES
LIGNES
DIRECTRICES

1. TENIR À L'ÉCART

des enfants

2. NE PAS

allumer le télémètre tout en regardant dans la lentille d'objectif ou dans la lentille de réception de la lumière

3. NE PAS

viser les yeux des personnes, des animaux ou le soleil

4. NE PAS

faire fonctionner ou regarder à travers l'objectif en combinant le télémètre à un appareil annexe comportant des lentilles optiques

5. NE PAS

démonter le télémètre car cela annulerait sa garantie

6. NE PAS

submerger ou exposer à l'eau ou aux liquides car le télémètre n'est pas étanche

7. NE PAS

placer votre télémètre sur une surface instable afin d'éviter les cas de chute

VPRO500



TecTecTec!

VPRO500

TÉLÉMÈTRE LASER
DE GOLF



ESPAÑOL



VISÍTANOS
us.tectectec.com



LLÁMANOS
[833] 383-2669



ENVÍANOS UN CORREO ELECTRÓNICO
us@tectectec.com

SÍGUENOS



instagram.com/tectectecusa



facebook.com/tectectecusa



twitter.com/tectectecusa

**ESTÁ BIEN, NO ES ACEPTABLE
QUEREMOS QUE ESTÉ FELIZ**



AMELO O LE DEVOLVEMOS SU DINERO!

ORGULLOSAMENTE ESTAMOS DETRÁS DE NUESTROS PRODUCTOS



**APOYO AL CLIENTE
DE ALTO NIVEL
[833] 383-2669**

GRACIAS

Ha hecho una gran elección con **TecTecTec!** Realmente nos importa que esté satisfecho con su compra. Lea este manual antes de usarlo para aprender cómo a operar y cuidar de su telémetro.

Si tiene alguna pregunta o algún problema envíenos un correo electrónico o llámenos, ¡trabajaremos con usted hasta que esté satisfecho!

Asegúrese de incluir el **Número de Identificación** del pedido en el asunto de su correo electrónico:

us@tectectec.com

Escriba su número de Identificación de pedido
arriba como referencia.

¡REGÍSTRESE AHORA!
tectectec.com/garantia



GARANTÍA

Por favor asegúrese de registrar la **Garantía Limitada de 2 años** para su telémetro **TecTecTec! VPRO500** de inmediato!

Visite **tectectec.com/garantia** para validar y suscribirse a este servicio gratuito ya incluido. Le recomendamos que lo haga ahora para que no se pierda en caso de que lo necesite.

-
- **30 DÍAS DE GARANTÍA DE DEVOLUCIÓN DE DINERO**
 - **2-AÑOS DE GARANTÍA (REQUIERE REGISTRO EN LÍNEA)**
 - **DESCUENTOS EXCLUSIVOS**

QUÉ HAY EN LA CAJA

- 1x Telémetro VPRO500
- 1x Batería CR2-3V
- 1x Paño de microfibra
- 1x Bolsa
- 1x Correa para la muñeca
- 1x Manual

CARACTERÍSTICAS

- Cumple con la Regla de Torneo USGA 14-3
- Precisión dentro de +/- 1 yarda o metro
- Rápido y fácil de usar
- Transmite láser hasta 10 segundos
- Compacto y ligero
- Diseño ergonómico
- Apagado automático
- Láser invisible
- Dioptría ajustable (ocular)

ESPECIFICACIONES

Lente del objetivo	24mm
Aumento	6x
Campo de visión	7°
Diámetro de salida de pupila	3.8mm
Rango de ajuste de dioptrías	±4
Temperatura de trabajo	-20 a 50°C
Exactitud	±1 m (Y) ±0,2%
Tipo de batería	CR2-3V
Indicador de batería baja	
Bloqueo de bandera	Sí
Peso	185g
Dimensiones	104x72x41mm

PARA COMENZAR

CONFÍA EN TU ALCANCE DOMINA TU JUEGO

BOTÓN DE MODO

Presione para múltiples lecturas rápidas. ¡Pruebe los cuatro modos! Mantenga presionado durante 3 segundos para alternar entre yardas y metros.

BOTÓN DE ENCENDIDO

Un botón de operación. Apagado automático después de 30 segundos sin atención.

OCULAR

Gire hacia la izquierda o hacia la derecha para ajustar las dioptrías hasta que la vista esté enfocada.

TAPA DE LA BATERÍA

Deslice hacia abajo para abrir. Inserte una batería de litio CR2-3V con firmeza.

BUSCADOR DE OBJETIVO

Tecnología láser avanzada se pone a cero en la bandera.

CORREA DE MUÑECA

Para sujetar la correa para la muñeca, introdúzcala por la ranura ubicada en la parte inferior.



ENCENDIDO EL EQUIPO

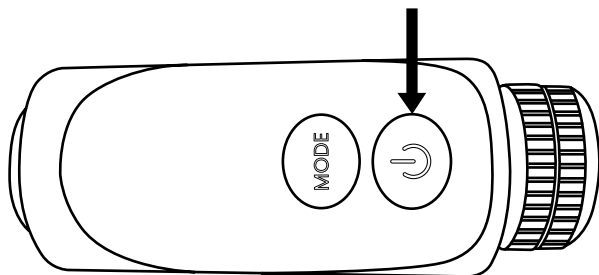

ENCENDER



1. Presione el **Botón de Encendido**  para activar el telémetro.

APAGAR

2. El telémetro se apagará automáticamente después de 30 segundos si se deja desatendido.

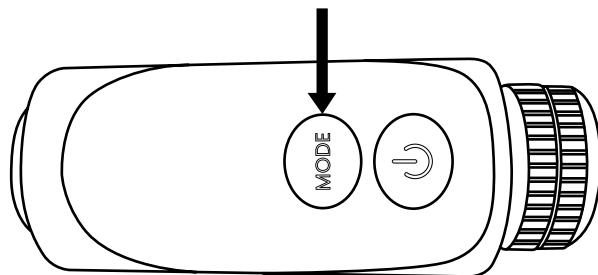
UNIDAD DE MEDIDA



1. Mantenga presionado el **Botón de Modo**  durante 3 segundos para alternar entre metros y yardas.
- * Presionado el **Botón de Modo**  cambiará brevemente el "Modo" para múltiples lecturas: **NORMAL/ESCANEO > BUSCADOR DE PINES > INCLINACIÓN**

INSERTAR LA BATERÍA

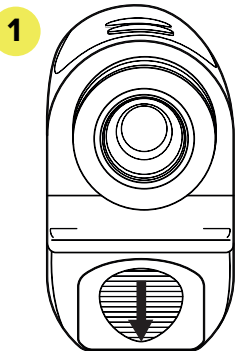

1. Coloque el pulgar sobre las ranuras de la tapa de la batería y presione hacia abajo para quitarla por completo.
2. Tire de la cinta para asegurarse de que está debajo de la batería. Inserte la batería. Inserte la batería de litio CR2-3V en la parte superior de la cinta con el extremo negativo hacia el resorte dentro del compartimiento de la batería.

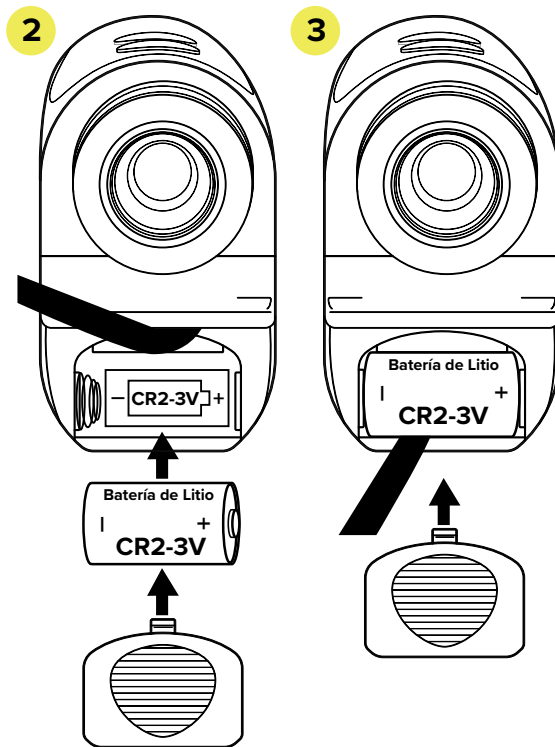

3. Vuelva a colocar la tapa deslizándola hacia arriba sobre el compartimiento de la batería.

FIJANDO LA CORREA

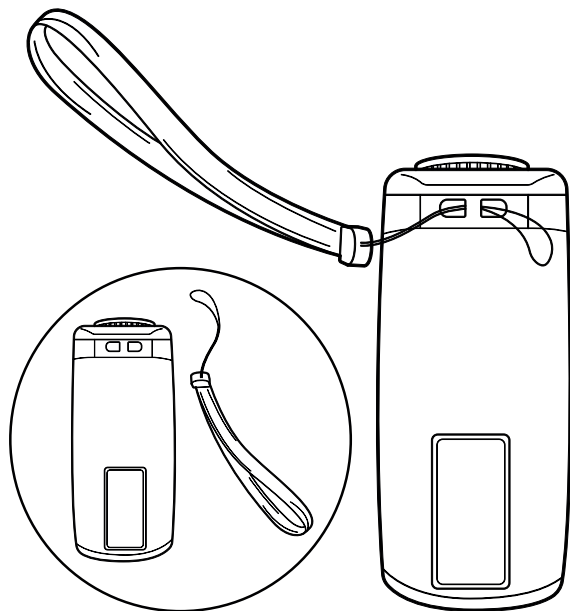

1. Pase la correa de muñeca a través de la ranura ubicada cerca del compartimiento de la batería.

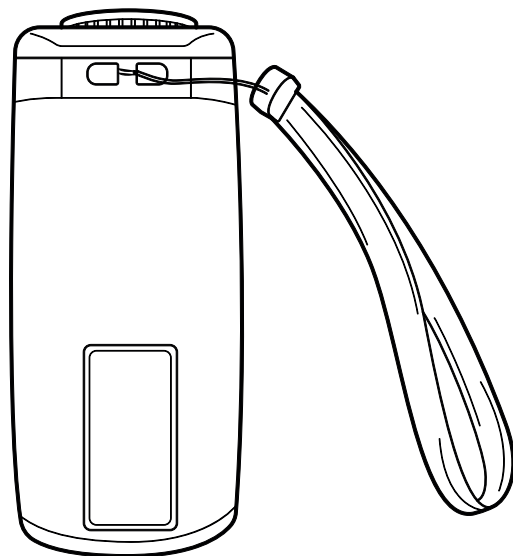

2. Inserte el extremo grande de la correa de muñeca a través del extremo pequeño para formar un nudo.
3. La correa se puede usar alrededor de su muñeca para evitar el riesgo de que el telémetro se caiga accidentalmente de sus manos y se dañe/rompa.

SOSTENIENDO EL TELÉMETRO

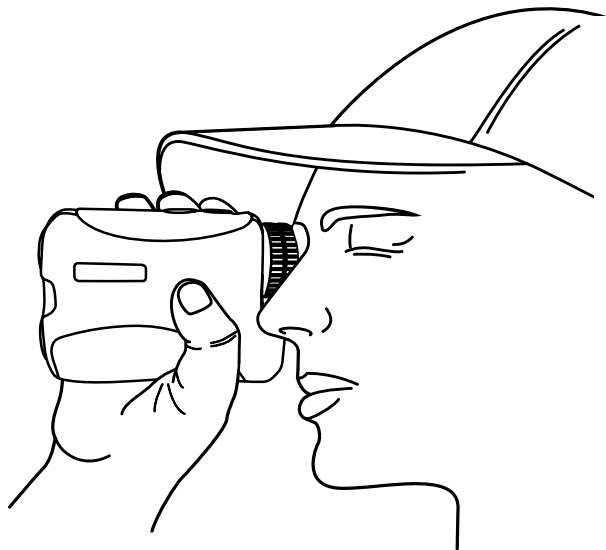

1. Mire a través del ocular de goma.
2. Ambos botones deben estar orientados hacia arriba mientras usa el telémetro.

AJUSTE DEL OCULAR

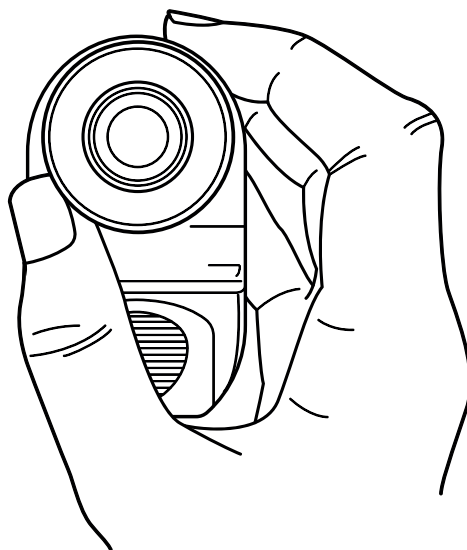

1. Mire a través del ocular de goma.
2. Gire el ocular/dioptrías hacia la izquierda o derecha hasta que la imagen sea clara.

VISUALIZACIÓN DE LA PANTALLA LCD

El telémetro **VPR0500 TecTecTec!** usa rayos que son seguros para los ojos para medir la distancia a objetos hasta a 540 yardas a lo lejos, midiendo el tiempo que le toma al pulso láser reflejarse en el objetivo y regresar.

Además del golf, el telémetro se puede usar para cazar y como equipo de topografía para proyectos arquitectónicos y de exteriores. Las condiciones climáticas, junto con el tamaño, la forma, la superficie y el color del objetivo pueden afectar el rendimiento. Mantener el telémetro estable es esencial para obtener una lectura precisa.

Presione el botón de encendido para encender el telémetro y mire a través del ocular para verificar que la pantalla LCD esté encendida. Para enfocar la vista ampliada, mire a través del ocular y ajuste la dioptría girando el ocular hacia la izquierda o hacia la derecha.

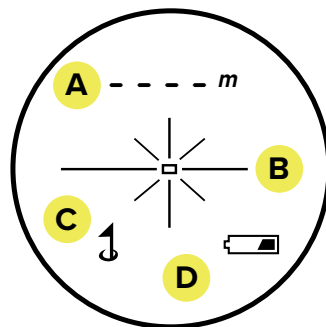

- A) Distancia (metros / yardas)
- B) Apuntando la mira
- C) Indicador de modo Buscador de pin
- D) Indicador de batería baja

LÁSER ACTIVADO

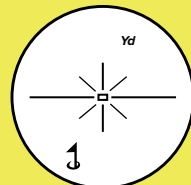

DISTANCIA A SER MEDIDA

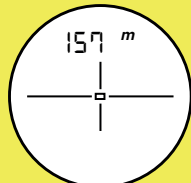

NORMAL

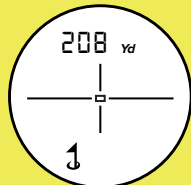

BUSCADOR DE PIN

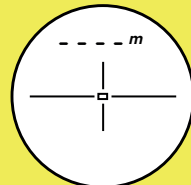



ERROR DE MEDICIÓN

MODO NORMAL

El "Modo normal" le permitirá encontrar la distancia exacta rápidamente. Use el modo normal cuando mida la distancia a un área o a una bandera que está claramente definida con un fondo simple. Los golfistas nos dicen que prefieren el Modo Normal para objetivos dentro de 150 yardas.

1 Apunte el objeto cuya distancia usted quiere calcular.

2 Presione el **Botón de Encendido**  una vez brevemente, mientras apunta a un objetivo, como un montículo. La pantalla mostrará la distancia. Después de tomar una medida, presione "Encendido"  nuevamente para encontrar la distancia a un nuevo objetivo.



NOTA | MODO NORMAL y MODO ESCANEO no mostrarán el **ICONO DE BANDERA** (que es el indicador de MODO DE BÚSQUEDA DE PIN) en la esquina inferior izquierda de la pantalla.

MODO DE ESCANEO

Use el "Modo de escaneo" mientras está en el "Modo normal" simplemente manteniendo presionado el Botón de encendido para determinar la distancia a los peligros y cuando desee tener una comprensión integral de las múltiples distancias en el recorrido. Use el Modo de escaneo cuando hace viento y para objetivos rodeados de objetos de fondo. La palabra "ESCANEAR" aparece en la pantalla.

1 Sostenga el **Botón de Encendido** (🔌) por 8 segundos. Al mismo tiempo, barra el telémetro de un objeto a otro.

2 La pantalla mostrará una medición de distancia continua. Presione el **Botón de Encendido** (🔌) para encontrar la distancia a un nuevo objetivo.



1
MONTÍCULO
A 179 YARDAS

2
PIN DE 65
YARDAS

NOTA

MODO NORMAL y MODO DE ESCANEO no mostrarán el ICONO DE LA BANDERA (que es el indicador de MODO BUSCADOR PIN) en la esquina inferior izquierda.

MODO BUSCADOR DE PIN

Utilice el "Modo buscador de pin" para encontrar la distancia (al objeto vertical más cercano) a un asta de bandera en un green con árboles en el fondo; así como en la medición de objetivos superpuestos. También es bueno usarlo en un día con viento. La función de bloqueo le permite tomar su disparo con confianza.

1 Presione el Botón "Modo"  brevemente para ver un ícono de bandera en la pantalla que indica que se está en Modo buscador de pines.

2 Apunte a un objeto detrás de la bandera. Mantenga presionado el Botón de Encendido  mientras barre lentamente la bandera.

El telémetro se fijará en el objetivo más cercano (la bandera) y mostrará la distancia.

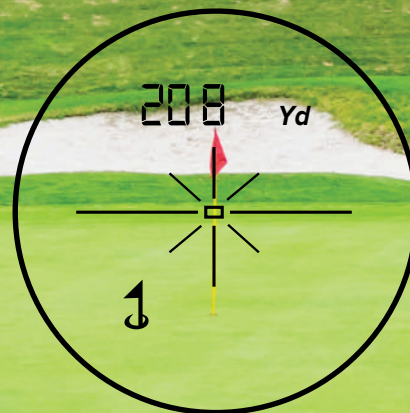

NOTA | Es importante no desplazarse demasiado lejos porque el telémetro puede "bloquearse" en un objeto en la distancia más cercana que no es su objetivo previsto.

MANTENIMIENTO

- 1** Elimine el polvo o suciedad en la superficie de la lente con un cepillo suave y sin aceite antes de volver a guardar el telémetro en el estuche.
- 2** Elimine manchas o huellas dactilares frotando suavemente con un paño de limpieza de vidrio suave o un pañuelo de papel de alta calidad, libre de aceite.
- 3** Use limpiadores de lentes diseñados para usar con equipos fotográficos o alcohol isopropílico para limpiar las lentes. Siempre aplique líquido limpiador al paño de limpieza primero. **NO** vierta ningún líquido sobre la lente.

- 4** Si entra vapor de agua en la unidad colóquelo a la luz solar directa durante dos o tres horas. **NO** lo encienda.
- 5** Cuando guarde el telémetro por períodos superiores a 30 días, retire primero la batería para evitar la corrosión.
- 6** Siempre almacene el telémetro a temperatura ambiente o a una temperatura controlada en un lugar seco con poca humedad. Nunca lo guarde en un lugar muy cálido o muy frío, como dentro de un automóvil.

SOLUCIÓN DE PROBLEMAS

SIN PANTALLA

1. Vuelva a insertar la batería.
2. Verifique la polaridad (+/-) de la batería.
3. Limpie los contactos de la batería.
4. Asegúrese de que la batería no está agotada.
5. Asegúrese de que los contactos de la batería estén rectos y que nada los bloquee.
6. Presione el botón de encendido firmemente.
7. Pruebe con otra batería.

PANTALLA DESVANECIDA

1. Asegúrese de que el telémetro y su caja estén completamente secos.
2. Colóquelo bajo la luz solar directa durante 3-4 horas.

NO PUEDE MEDIR

1. Asegúrese de que el dispositivo está encendido.
2. Asegúrese de que nada bloquee las lentes.
3. Asegúrese de no intentar medir más allá de la distancia máxima de medición.
4. El objetivo debe estar más de 15 metros / 16 yardas.
5. Presione el **Botón de encendido** en **Modo Normal**.

SEGURIDAD
PARA EVITAR
LESIONES, SIGA
ESTAS
INDICACIONES

1. MANTÉNGASE
ALEJADO

de los niños

2. NO

encienda el telémetro mientras mira hacia el lente del objetivo o la abertura de recepción de luz

3. NO

apunte a los ojos de las personas, animales o al sol

4. NO

opere con elementos ópticos adicionales

5. NO

lo desarme, al hacerlo también anulará la garantía

6. NO

sumerga o esponga al agua o líquidos, este telémetro no es resistente al agua

7. NO

coloque en cualquier superficie inestable puede hacer que caiga

VPRO500

TELÉMETRO LÁSER
PARA GOLF



TecTecTec!